

Makroekonomski obeti v letu 2015

Predstavljeno na konferenci:
Izzivi reciklažne industrije v Sloveniji
oktober 2014

dr. Janez Šušteršič
profesor ekonomske politike
partner in svetovalec v podjetju Re-forma, d.o.o

Vsebina

- Globina ekonomske krize v Sloveniji
- Potrebne strukturne reforme
- Ekonomska politika nove vlade

1

GLOBOKA EKONOMSKA KRIZA V SLOVENIJI

Izgubljena prednost

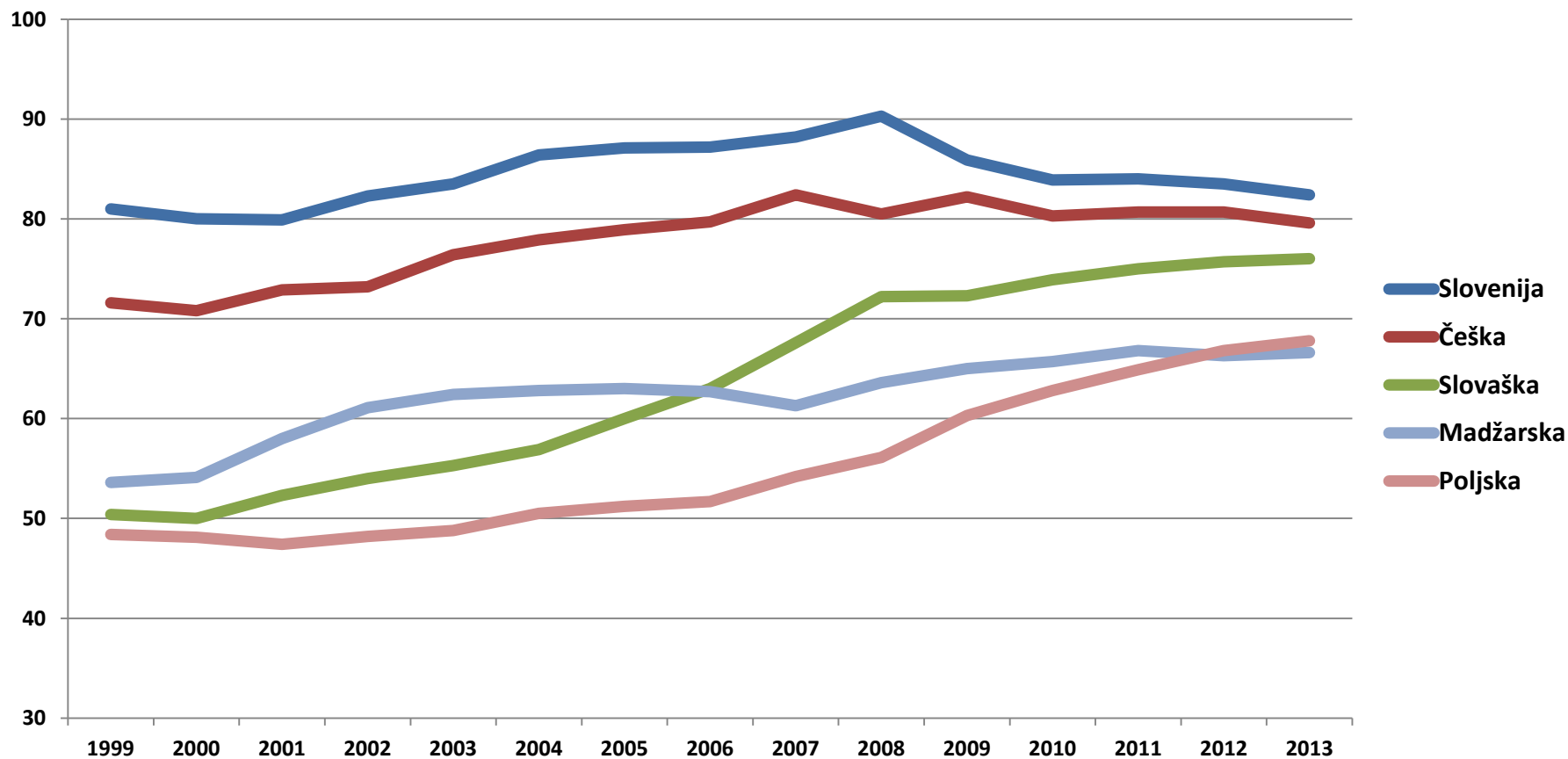

Raven BDP po kupni moči 1999-2013; EU27=100

(Eurostat)

Izgubljena prednost (2)

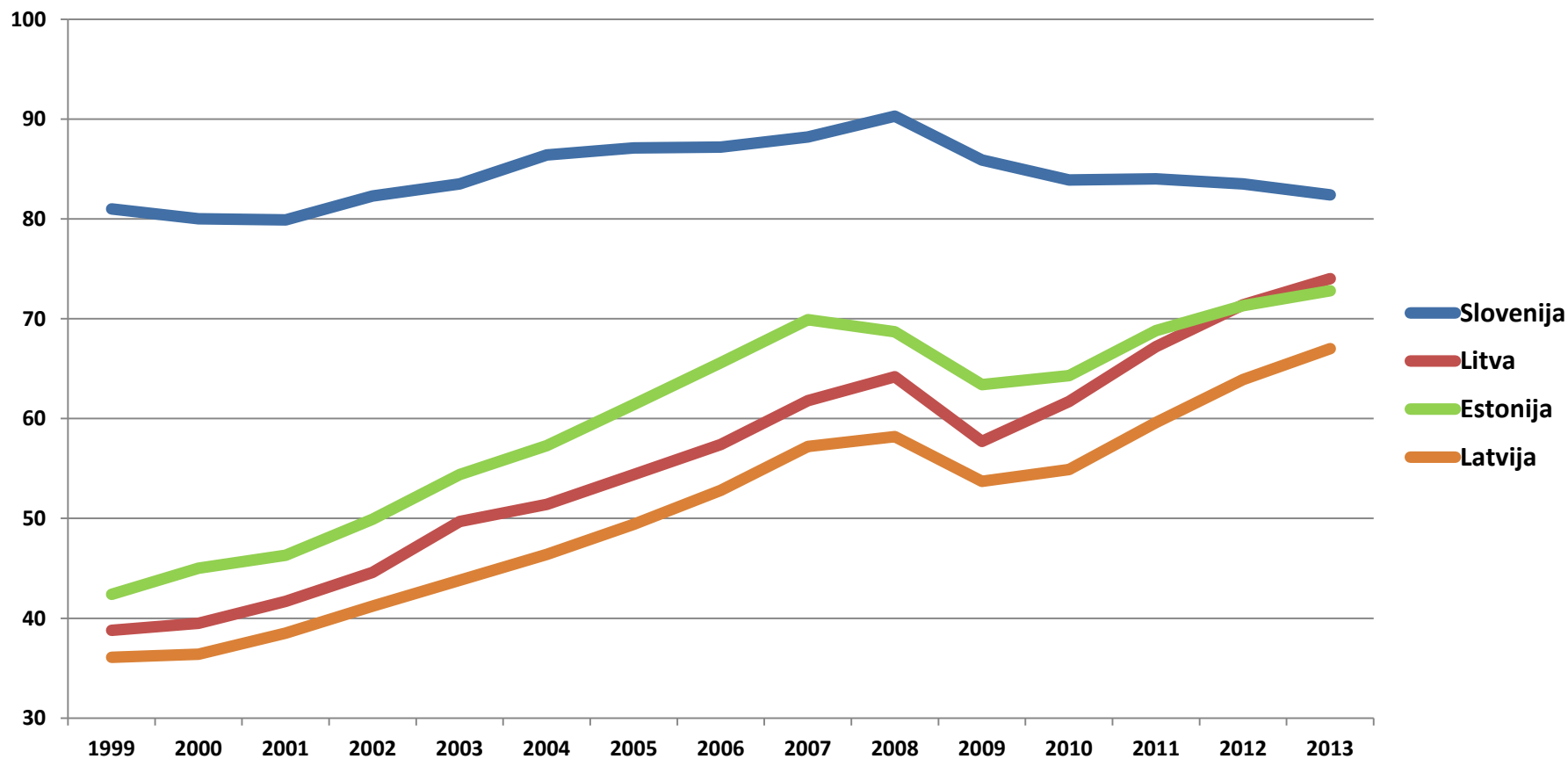

Raven BDP po kupni moči 1999-2013; EU27=100

(Eurostat)

Globoka recesija v Sloveniji

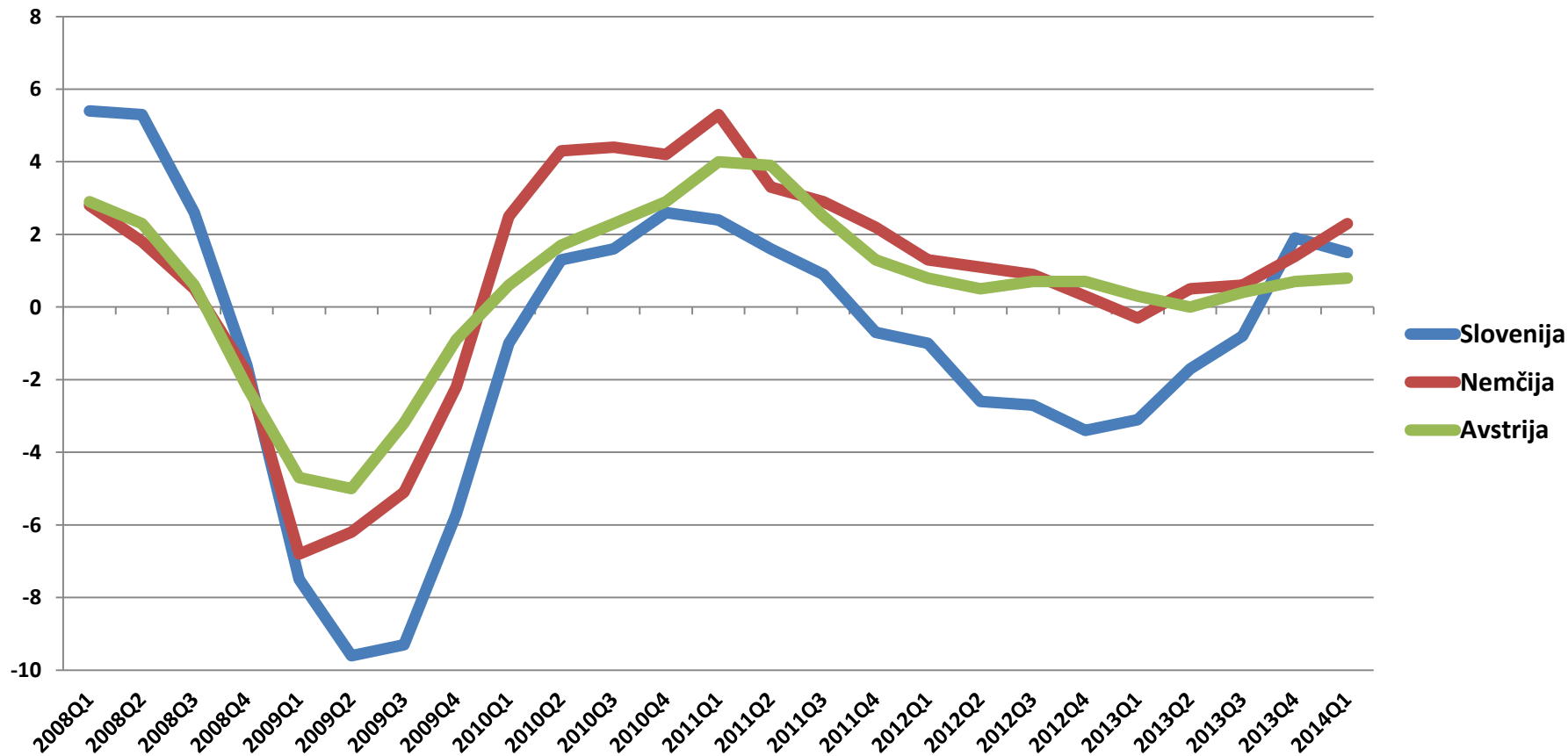

Realna stopnja rasti BDP, q/q-4, 2008q1-2014q1

(Eurostat)

Globoka recesija v Sloveniji(2)

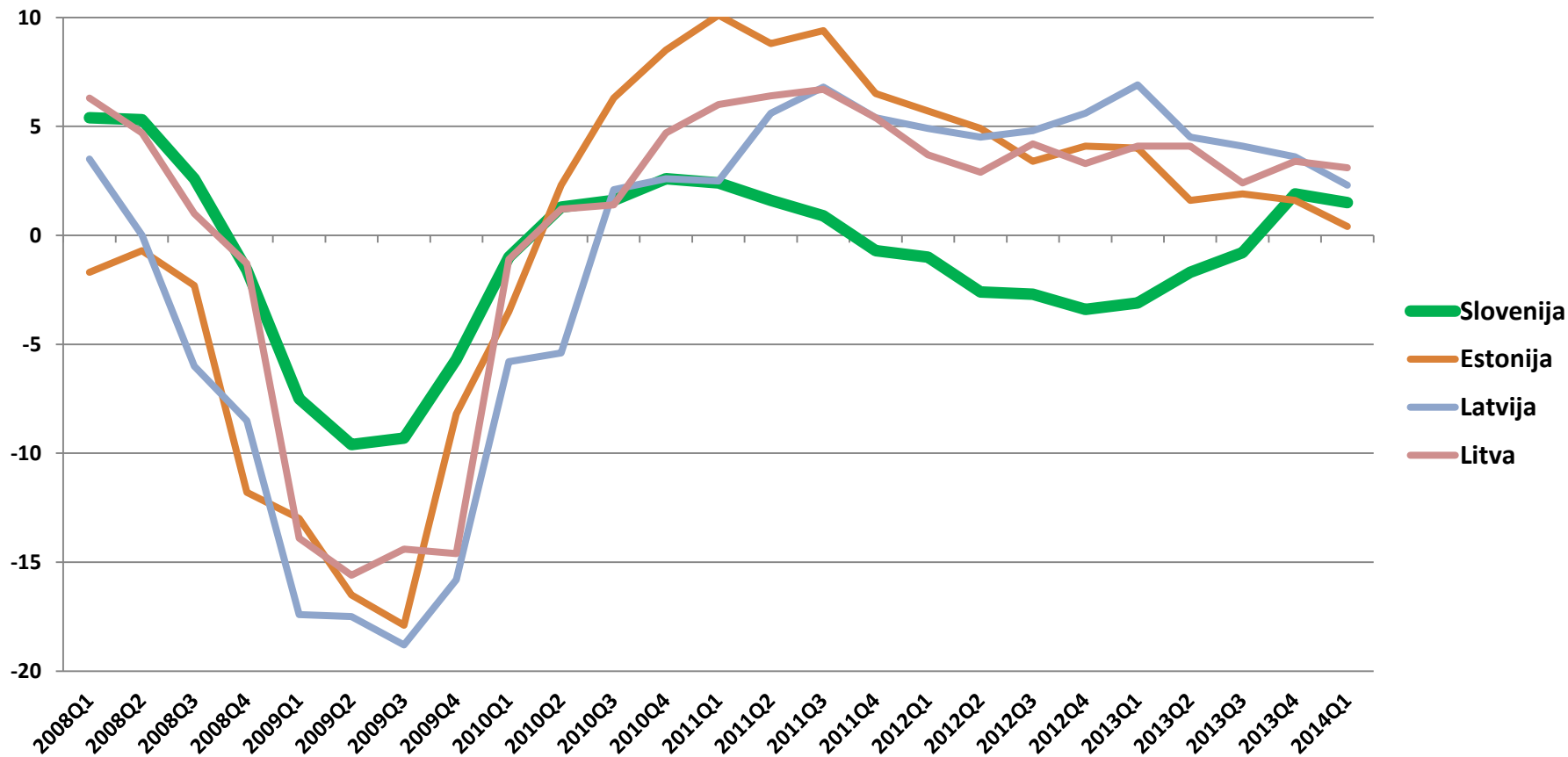

Realna stopnja rasti BDP, q/q-4, 2008q1-2014q1

(Eurostat)

Makroekonomski obeti za 2015 (spomladanske napovedi)

	Realna stopnja rasti BDP	Stopnja brezposelnosti	Inflacija
Evropska komisija	1,4	9,8	1,2
IMF	0,9	10,4	1,6
UMAR	0,7	10,0	1,1
Banka Slovenije	1,4	/	1,1

Za primerjavo, napoved Evropske komisije za:

Avstrija	1,8	4,7	1,7
Nemčija	2,0	5,1	1,4

Skokovita rast zadolženosti države

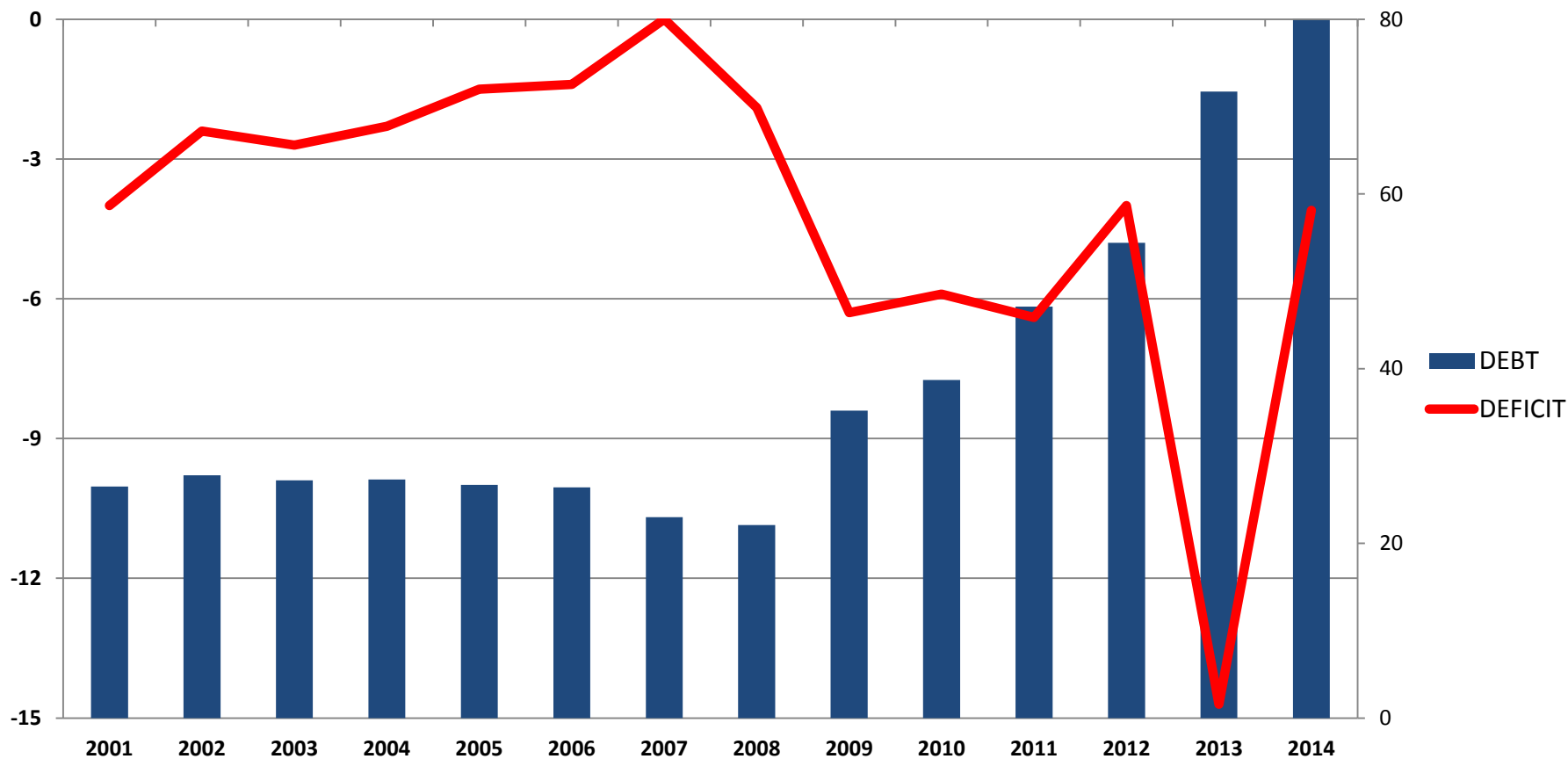

Primanjkljaj in dolg države kot % BDP, 2001-2014 (SURS)

Glavni razlogi za rast dolga: primanjkljaji + padec BDP + reševanje bank

Okvir za reševanje bančnega sistema

- **Do 2012**

- Zaporedne dokapitalizacije Nove ljubljanske banke
- Brez sprememb v upravljanju ali lastništvu
- Brez systemskega pristopa

- **2012-2014**

- Sprejem in uveljavitev zakonodajnega okvira za Družbo za upravljanje terjatev bank (DUTB)
- Slabo premoženje delno prenešeno na DUTB, vse največje banke dokapitalizirane s strani države
- Skupni stroški trenutno ocenjeni na 1/3 BDP

Okvir za reševanje bančnega sistema (2)

- **Sedanje stanje**

- **Finančno prestrukturiranje podjetij je počasno**

- Pomanjkljiv zakonodajni okvir (insolvenčna zakonodaja)
- Veliko deležnikov z nasprotnimi interesi
 - DUTB, banke, SDH, javno mnenje, finančni holdingi in druge družbe s prepletenim lastništvom ...

- **Bančni sektor je še vedno šibek**

- Bančne bilance še vedno niso povsem očiščene
- Malo novega lastniškega kapitala, odpor do privatizacije
- Razdolževanje je v teh razmerah ovira za gospodarsko rast

Okvir za privatizacijo

- **Od poletja 2014 državno premoženje upravlja Slovenski državni holding**
 - Za uveljavitev zakona je bilo potrebno leto in pol!
- **Državni zbor je v 2013 sprejel seznam 15 podjetij za privatizacijo**
 - Doslej le nekaj zaključenih postopkov
 - Aerodrom Ljubljana
 - Helios
 - Letrika
 - Mercator so upniki po letih političnega vmešavanja končno uspeli prodati

2

NEDOKONČANE STRUKTURNE REFORME

Ocena napredka na izbranih področjih reform (Evropska komisija, pomlad 2014)

Področje reform	Napredek (na lestvici 1-5)
STABILNOST JAVNIH FINANC	MALO NAPREDKA (2)
VZDRŽNOST POKOJNINSKEGA SIST.	MALO NAPREDKA (2)
PRIVATIZACIJA	MALO NAPREDKA (2)
STABILNOST BANČNEGA SISTEMA	POMEMBEN NAPREDEK (4)
PRESTRUKTURIRANJE PODJETIJ	BREZ NAPREDKA (1)
INSOLVENČNA ZAKONODAJA	NEKAJ NAPREDKA (3)
UČINKOVITOST PRAVOSODJA	NEKAJ NAPREDKA (3)
ADMINISTRATIVNA BREMENA	BREZ NAPREDKA (1)
REFORMA TRGA DELA	NEKAJ NAPREDKA (3)
ZADRŽEVANJE RASTI PLAČ	MALO NAPREDKA (2)

Glavna priporočila EU za Slovenijo

Področje reform	Glavna priporočila
PRORAČUN	Znižati primanjkljaj pod 3% BDP v letu 2015 pretežno z zniževanjem izdatkov Oblikovati neodvisni fiskalni svet za nadzor spoštovanja ustavnega fiskalnega pravila
POKOJNINE	Povišati upokojitveno starost Spodbujati zasebno varčevanje v drugem stebru
TRG DELA	Zadrževati rast plač, vključno z minimalno plačo, da bi povečali konkurenčnost Spodbude za zaposlovanje mladih in starejših oseb Povečati privlačnost poklicnega izobraževanja
REŠEVANJE BANK	Privatizirati NKBM v 2014 in Abanko v 2015 Pripraviti strategijo za delovanje DUTB

Glavna priporočila EU za Slovenijo (2)

Področje reform	Glavna priporočila
PRIVATIZACIJA	Izpeljati privatizacijo s seznama 15 podjetij Pripraviti strategijo dezinvestiranja SDH v 2014
PRESTRUKTURIRANJE	Oblikovati centralno skupino za prestrukturiranje Dodatno izboljšati insolvenčno zakonodajo Skrajšati trajanje pravnih postopkov
POSLOVNO OKOLJE	Liberalizacija reguliranih poklicev Zmanjšanje administrativnih ovir Okrepiti Agencijo za varstvo konkurence
KORUPCIJA	Izvesti učinkovite ukrepe za zmanjšanje korupcije
DAVKI (OECD)	Zmanjšati stopnjo dohodnine za vse razrede Odpraviti nižjo stopnjo DDV za ne-nujne dobrine

3

EKONOMSKA POLITIKA NOVE VLADE

Odnos političnih strank do priporočil EU in drugih mednarodnih institucij

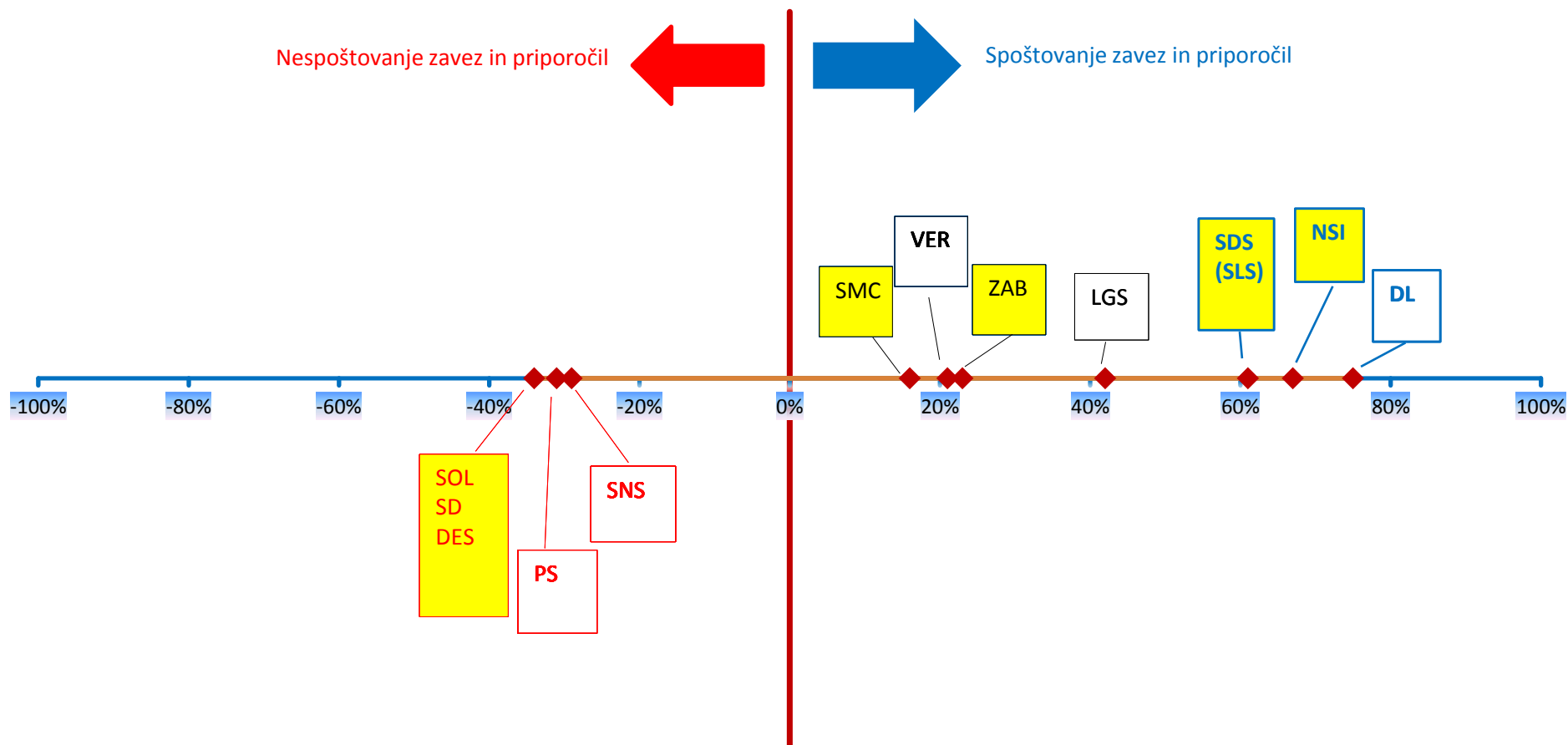

Izdelano s pomočjo avtorjeve predvolilne ankete (julij 2014, siol.net)

Normalizirano na interval -100 do +100 za ponazoritev zavračanja / strinjanja s priporočili;

Rumeno obarvane stranke so bile izvoljene v državni zbor (Združena levica ni odgovorila)

Odnos strank vladne koalicije do priporočil EU in drugih institucij

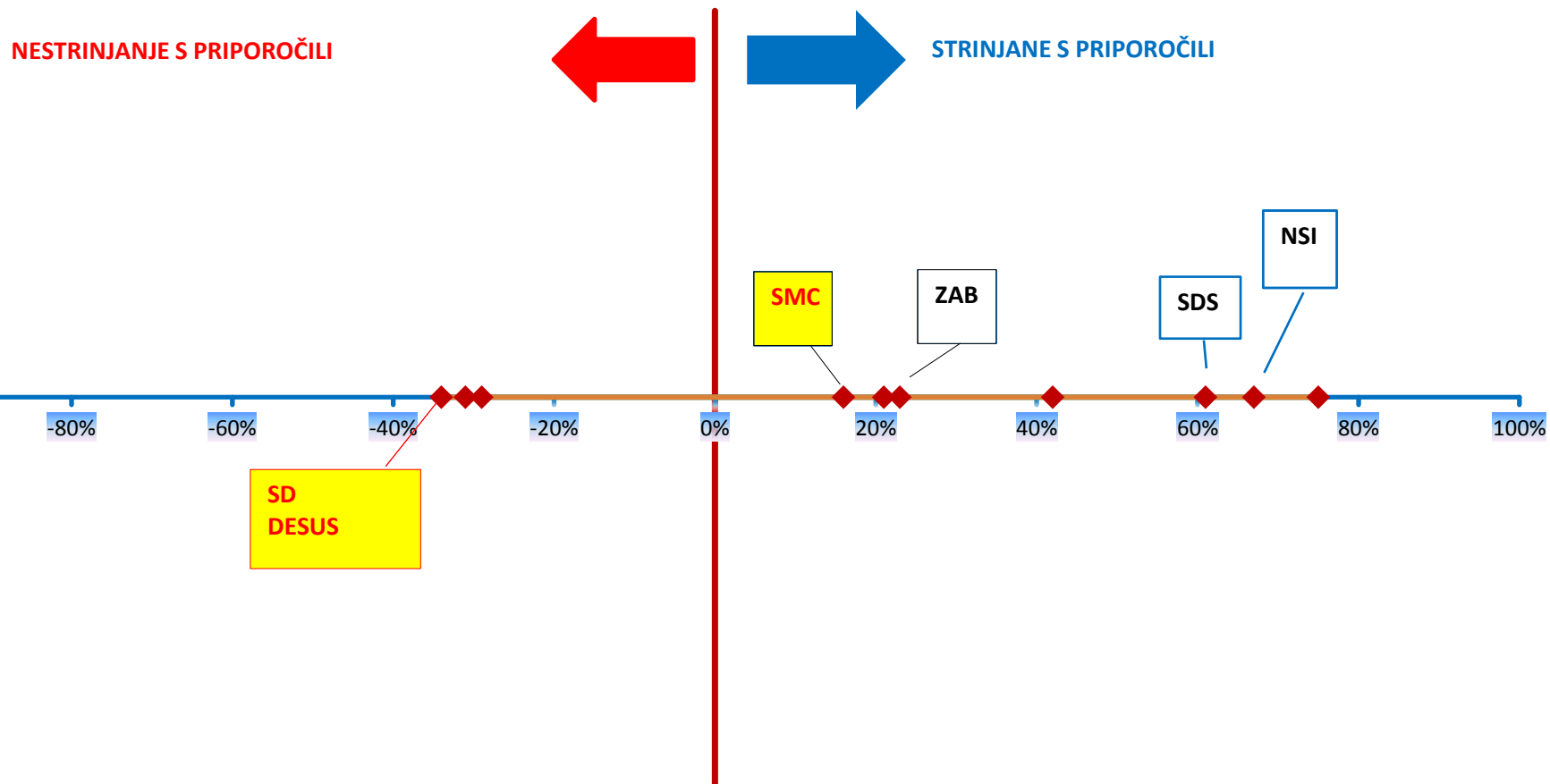

Izdelano s pomočjo avtorjeve predvolilne ankete (julij 2014, siol.net)

Normalizirano na interval -100 do +100 za ponazoritev zavračanja / strinjanja s priporočili;

Rumeno obarvane stranke so stranke vladne koalicije

Kako koalicijska pogodba upošteva ali ne upošteva priporočila EU

Področje reform	Glavna priporočila
PRORAČUN	Sklicevanje na priporočila, toda z rezervo in brez novih konkretnih ukrepov za krčenje izdatkov Fiskalni svet bo ustanovljen
POKOJNINE	Obljubljeno povišanje pokojnin O pokojninski reformi se bo „razpravljajo“
TRG DELA	Problem plač / stroškov dela ni omenjen Ukrepi za zaposlovanje mladih Vavčerska shema za vajeništvo Ukrepi za prožnost in manjšo segmentacijo
REŠEVANJE BANK	Brez jasnih načrtov glede privatizacije bank Strategija delovanja DUTB bo pripravljena

Kako koalicijska pogodba upošteva ali ne upošteva priporočila EU(2)

Področje reform	Key recommendations
PRIVATIZACIJA	Nobenih zavez, niti glede veljavnega seznama 15 podjetij (odločanje od primera do primera) Veliko omejitev (ne infrastruktura, strateška in nadzorovana privatizacija...)
PRESTRUKTURIRANJE	Boljša koordinacija deležnikov Povečati učinkovitost insolvenčnih postopkov Poskusno obdobje za sodnike, krajšanje zaostankov
POSLOVNO OKOLJE	Liberalizacija poklicev komaj omenjena Veliko obljub o zmanjšanju administrativnih ovir Brez krepite Agencije za varstvo konkurence
KORUPCIJA	Napovedanih več ukrepov za boj proti korupciji
DAVKI (OECD)	Brez jasnih načrtov za znižanje obremenitve dela

Zaključek: zakaj nisem optimist?

- Ekonomski problemi so globoko zakoreninjeni v institucionalni in ekonomski strukturi, niso prehodni
- Volivci in vladne koalicije vse manj razumejo in podpirajo nujne strukturne reforme
- Več kot 25.000 pretežno mladih in izobraženih ljudi vsako leto zapusti Slovenijo, skupaj z nekaj najboljšimi podjetniki
- Sindikati in socialisti so močnejši od zagovornikov reform in gospodarskih združenj